

MSV 250x250/5 VVM-P-6-80-PO-ECO	Skladové číslo: 52154
---------------------------------	--------------------------

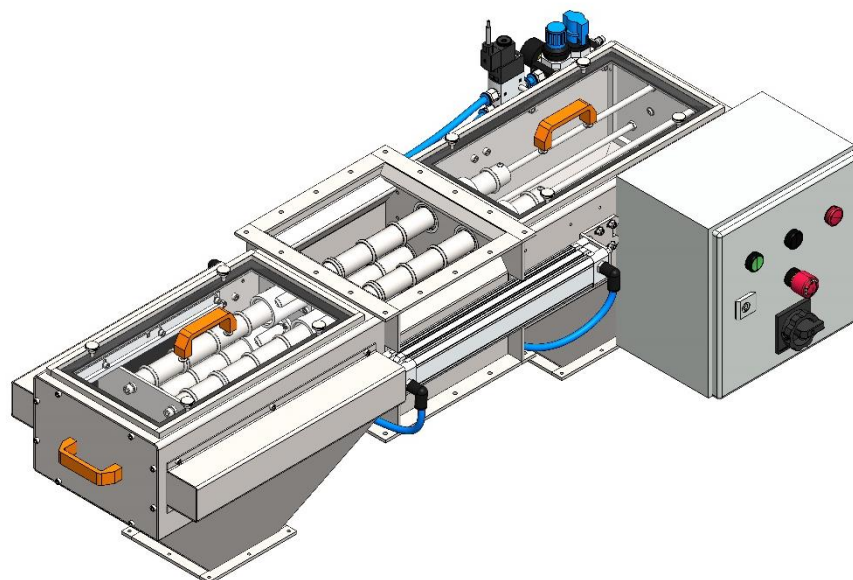

Název výrobku:	Automatický magnetický separátor výsuvný – pneumaticky ovládaný	
Typ:	MSV – PO	
Provedení čištění:	Oboustranné, bez přerušení toku materiálu	
Materiál k separaci:	Suché směsi s dobrými sypnými vlastnostmi Max. velikost kovových nečistot – Ø 5 mm	
Počet trubic:	5 (2 horní patro + 3 spodní patro)	
Druh magnetů:	VVM (neodymové magnety NdFeB)	
Provedení:	ECO – pneumatické prvky s tlačítkovým ovládaním umístěnými na stroji – bez možnosti podrobnějšího nastavení řízení	
Připojení:	Vstup/výstup: 2x Příruba přivařovací plochá čtvercová, vnitřní rozměr 250 x 250 mm Odpadní výstupy: 2x Příruba přivařovací plochá čtvercová, vnitřní rozměr 140 x 140 mm Protipříruby dodávány ke stroji	
Materiál:	Nerezová ocel DIN 1.4301, EN 10088, (X5CrNi 18-10), ČSN 17240, AISI 304, AKV 7	
Magnetická indukce:	Stupeň 6 Magnetická indukce na jádře: 17.000 Gs Odtrhová síla na jádře: 129 N Magnetická indukce na plášti: 12.200 Gs Odtrhová síla na plášti: 106 N	
Teplotní odolnost magnetů:	80 °C (maximální pracovní teplota)	
Povrchová úprava těla:	Tryskání skleněnými kuličkami	

Povrchová úprava trubic:	Broušení Scotch-bright
Provedení horních krytů:	Plexisklo (PMMA), tloušťka 8 mm
Těsnění horních krytů:	Mikroporézní silikon SP/16
Řízení:	<p>SIEMENS SIMATIC</p> <p>Jmenovité napětí Un: 230 V</p> <p>Kmitočet Fn: 50 Hz</p> <p>Ovládací napětí: 24 V DC</p> <p>Proudové zatížení In: 4 A</p> <p>Celkový příkon: 50 W</p> <p>Krytí IP: IP65</p> <p>Řídící panel umístěný na stroji</p>
Pneumatické ovládání:	<p>FESTO</p> <p>Doporučený pracovní tlak: 6 bar</p> <p>Typ válce s pístnicí: DNC</p> <p>Typ ovládacího ventilu: VUVS</p>
Spotřeba vzduchu pneum. válců na jeden pracovní cyklus čištění (jedno přejetí):	<p>Q=8,9 l</p> <p>Spotřeba je určena pro pracovní tlak 6 Bar a maximální rychlost výsuvu 0,5 m/s.</p>
Interval čištění:	Standartní nastavení: 10 min (záleží na množství kovových nečistot)
Hmotnost celková:	62 kg
Expedice:	Přepravní bedna ošetřená dle standartu IPPC - ISPM FAO No. 15

